

## Elektrische schema's motormanagement; Motorcraft EEC IV

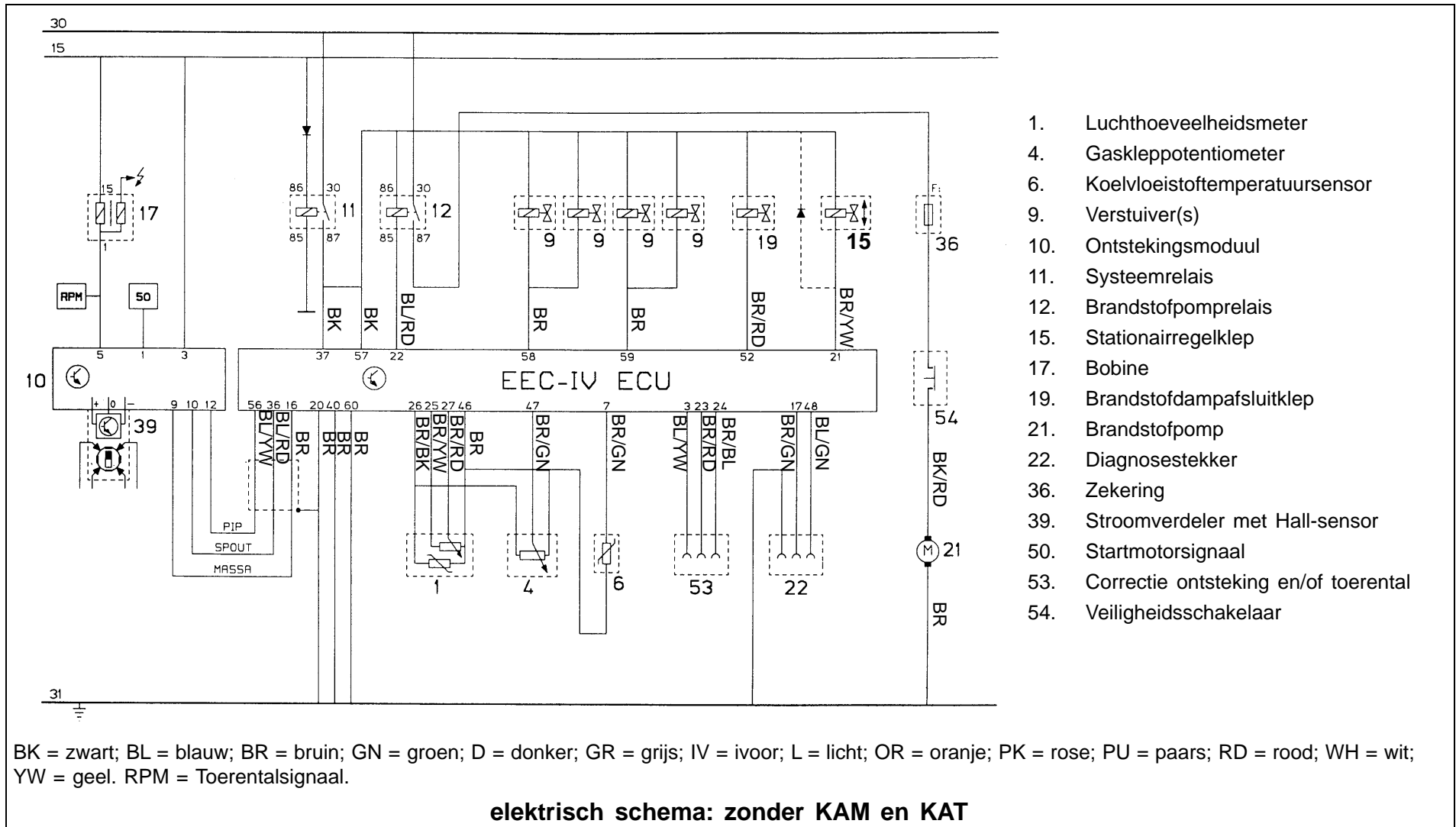

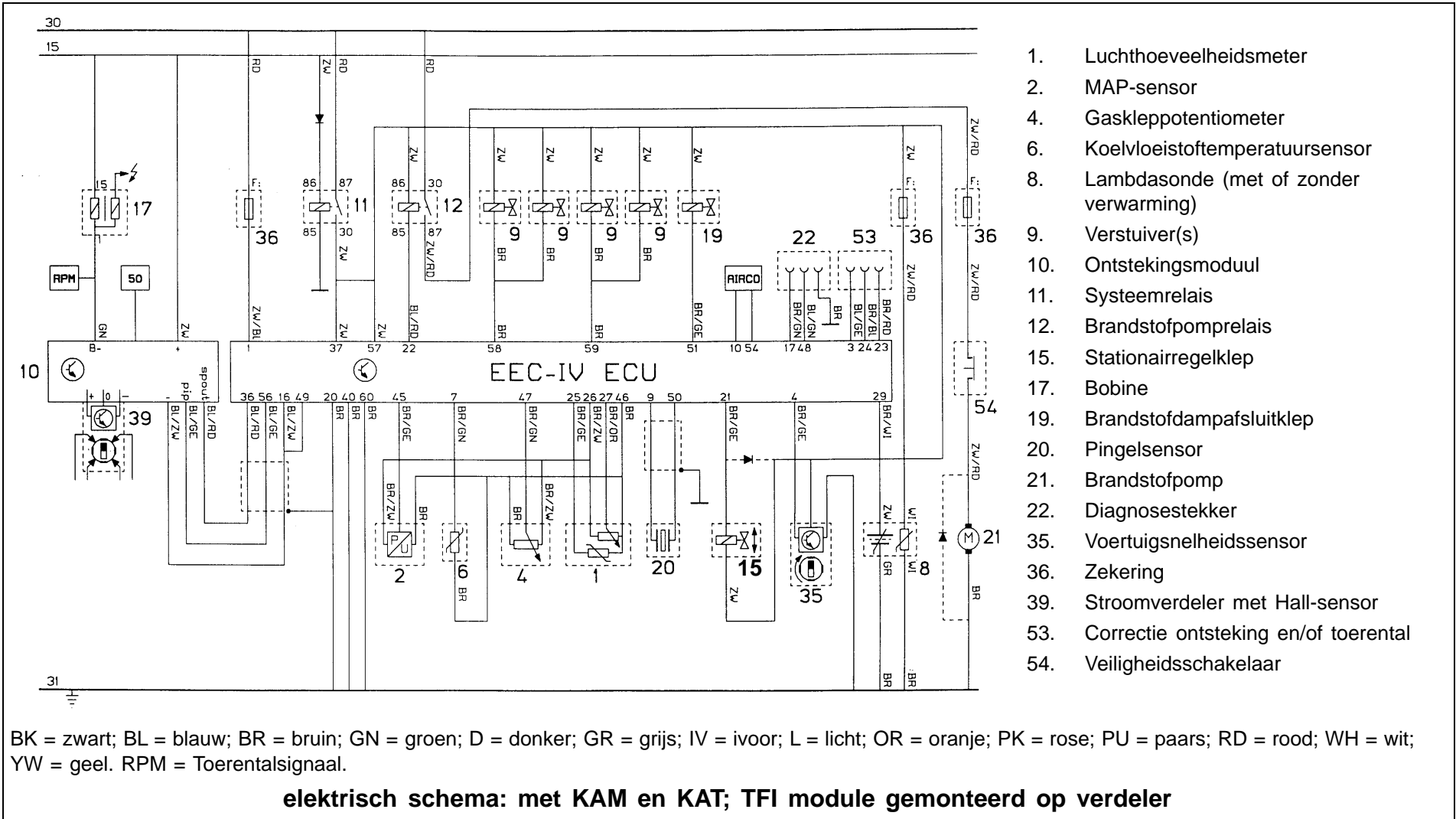

1. Luchthoeveelheidsmeter
2. MAP-sensor
4. Gaskleppotentiometer
6. Koelvloestoftemperatuursensor
8. Lambdasonde (met of zonder verwarming)
9. Verstuiver(s)
10. Ontstekingsmoduul
11. Systeemrelais
12. Brandstofpomprelais
15. Stationairregelklep
17. Bobine
19. Brandstofdampafsluitklep
20. Pingelsensor
21. Brandstofpomp
22. Diagnosestekker
35. Voertuigsnelheidssensor
36. Zekering
39. Stroomverdeler met Hall-sensor
53. Correctie ontsteking en/of toerental
54. Veiligheidsschakelaar

BK = zwart; BL = blauw; BR = bruin; GN = groen; D = donker; GR = grijs; IV = ivoor; L = licht; OR = oranje; PK = rose; PU = paars; RD = rood; WH = wit; YW = geel. RPM = Toerentalsignaal.

